

# Catálogo Técnico





Frente Placard

Prohibida la modificación, publicación o venta, total o parcial de estos documentos, sin la previa autorización por parte de Aluar División Elaborados. Aluar División Elaborados en ningún caso será responsable por los deficientes trabajos ejecutados por terceros en aberturas armadas con nuestros perfiles. Será de exclusiva responsabilidad del instalador, proyectista y/o contratista la previa y correcta verificación estructural de acuerdo a la zona de colocación, exposición y presión de viento, y verificación del balance térmico teniendo en cuenta el tipo de vidrio a utilizar, la temperatura exterior, interior, la humedad relativa, tipo de calefacción, etc.

La empresa se reserva el derecho de modificar total o parcialmente las especificaciones contenidas en este catálogo sin previo aviso.

Este catálogo fue actualizado en julio de 2016.

## Frente Placard / listado de perfiles

Perfil N°	Forma	Peso kg/m	Descripción
8074		0,845	Guía dintel
8075		0,705	Parante lateral y central de hoja
8076		0,443	Zócalo y cabezal de hoja
8077		0,808	Zócalo alto para vidrio
8078		0,289	Guía umbral

## Frente Placard / listado de accesorios

Código	Descripción
B45	Burlete para vidrio
Parte W	Burlete cuña 1,5 mm para espejo
C14	Felpa de polipropileno base 7 x 6 mm
R50	Rueda inferior
R51	Kit estabilizador superior y freno
T27	Tornillo parker cabeza fijadora N° 10 x 1' 1/4

## Frente Placard / listado de perfiles

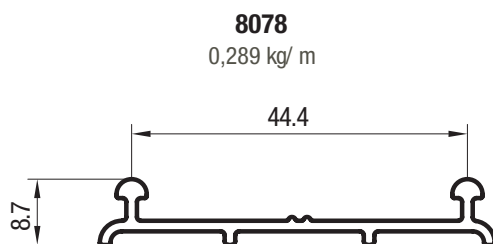
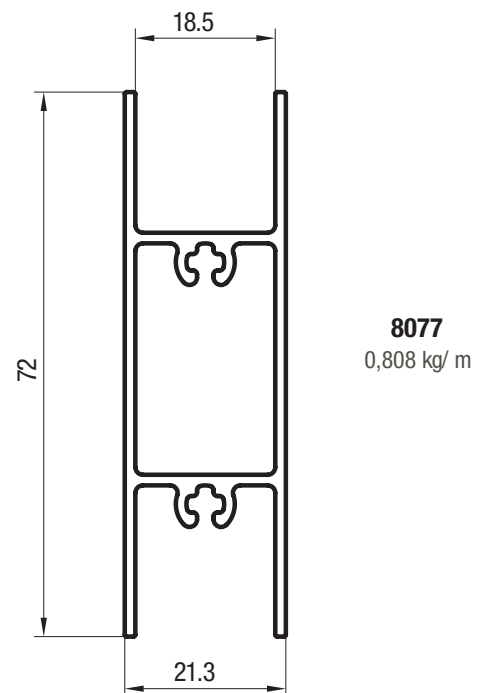
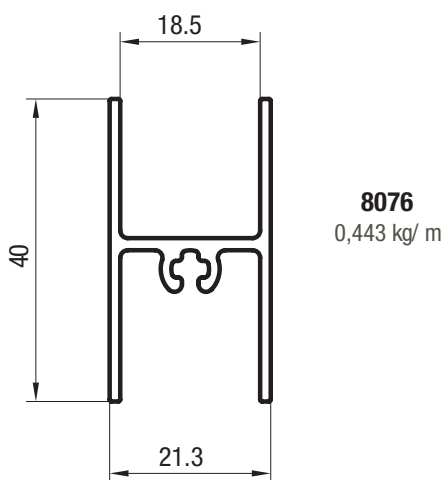
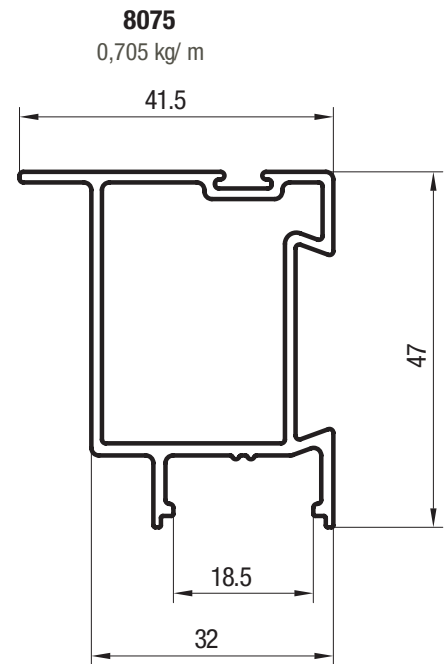
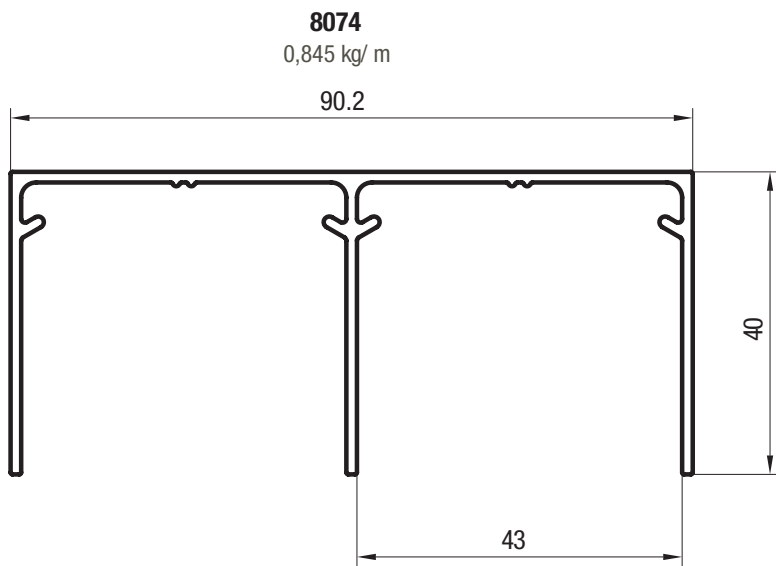

# Frente Placard /

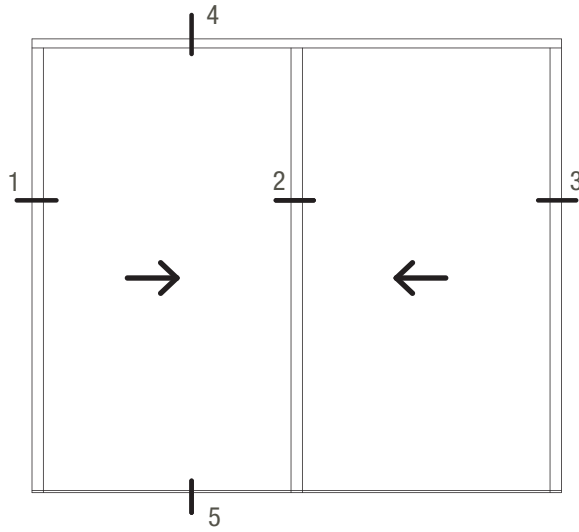

**SECCION 4-5**

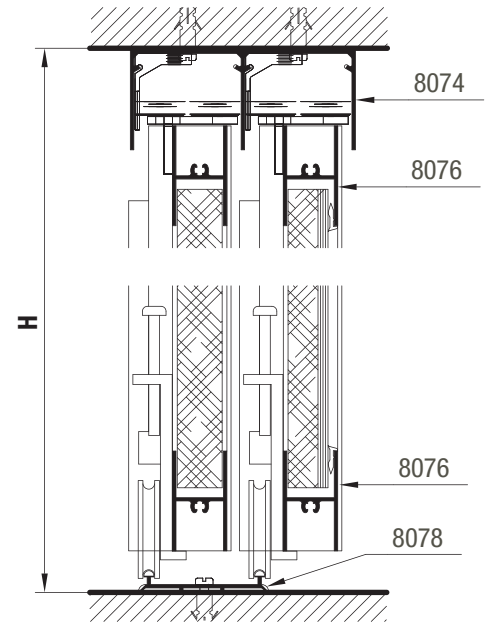

**SECCION 1-2-3**

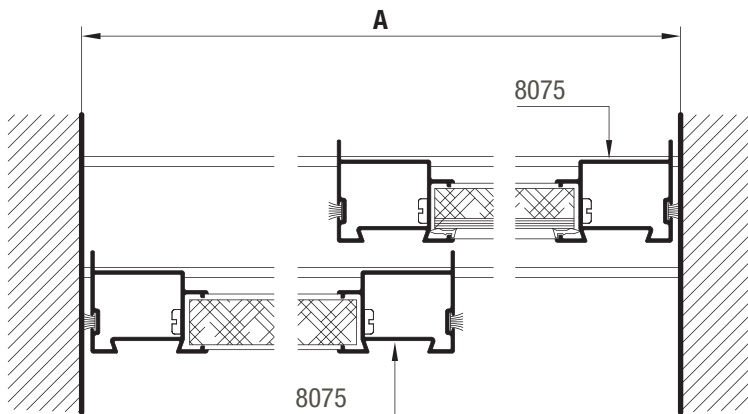

## Dimensión de corte de perfiles

A ancho total del vano H altura total del vano

Cantidad de piezas	Perfil	Descripción	medida	corte
1	8074	Guía dintel	A	90-90
1	8078	Guía umbral	A	90-90
4	8075	Parantes de hoja	H-47	90-90
4	8076	Zócalo y cabezal de hoja	(A/2-72)	90-90
2	8077	Zócalo alto para vidrio (opcional)	(A/2-72)	90-90

SECCION 1

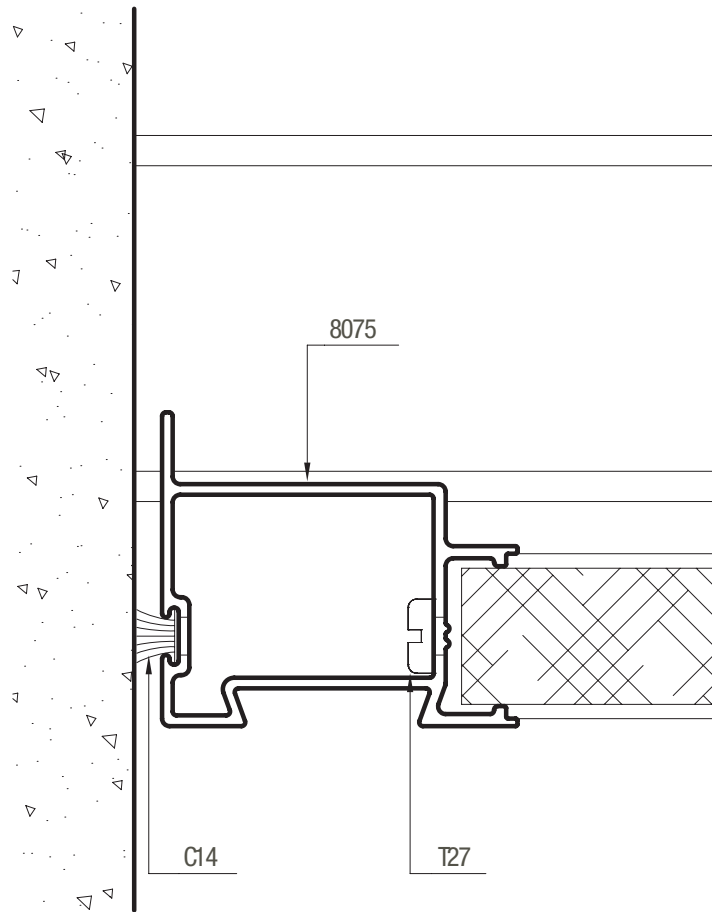

LADO EXTERIOR



# Frente Placard / corte vertical

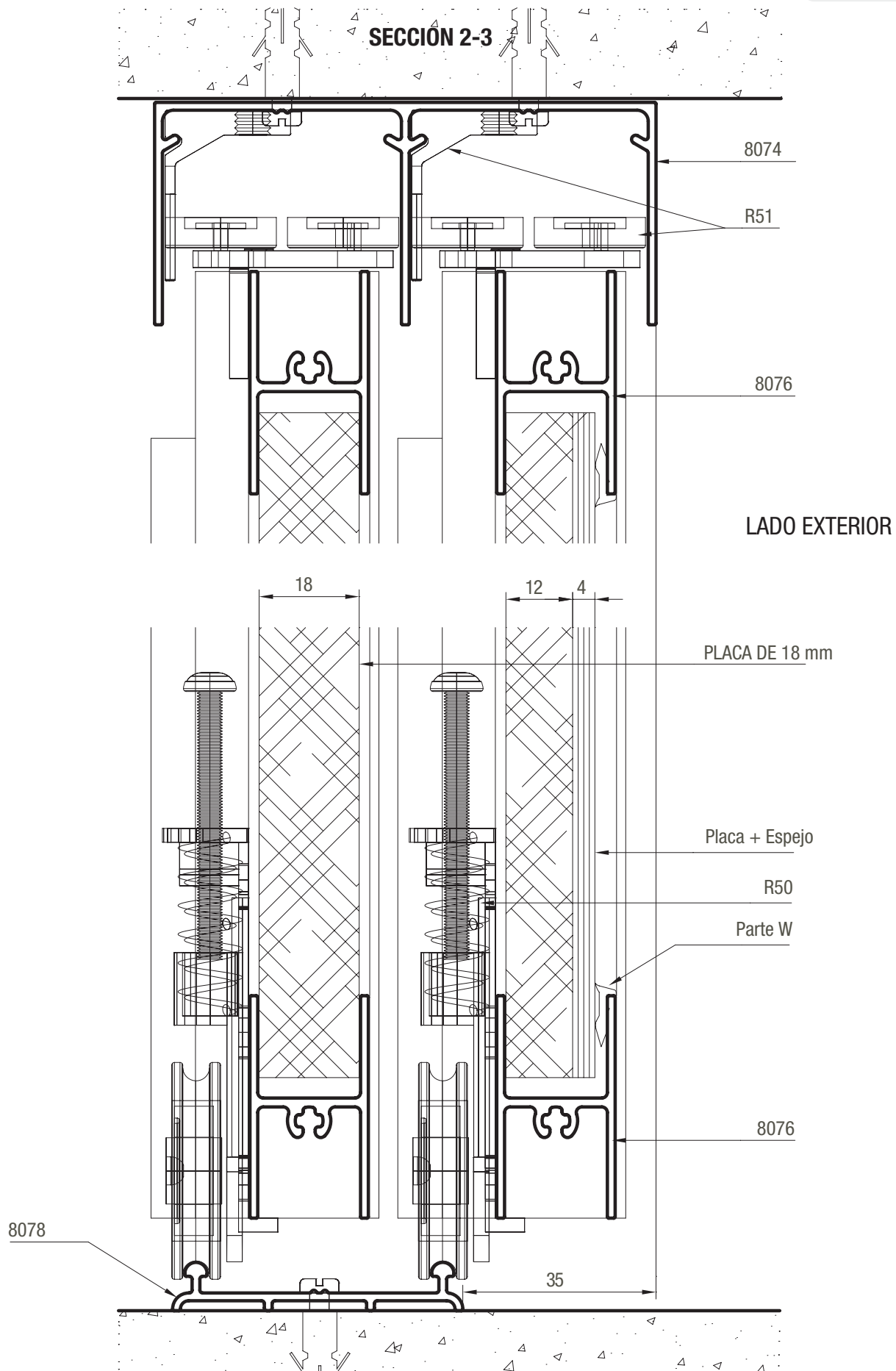



## APLICACION DE REVESTIMIENTOS

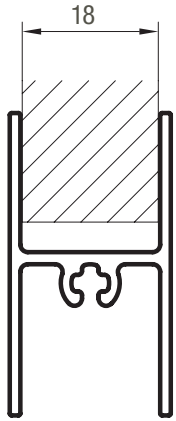

PLACA

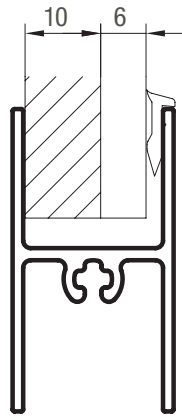

PLACA + ESPEJO

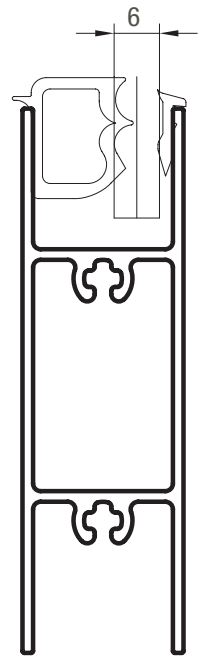
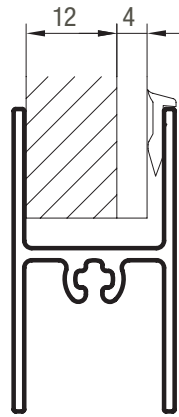

VIDRIO LAMINADO

## MECANIZADO PARANTES

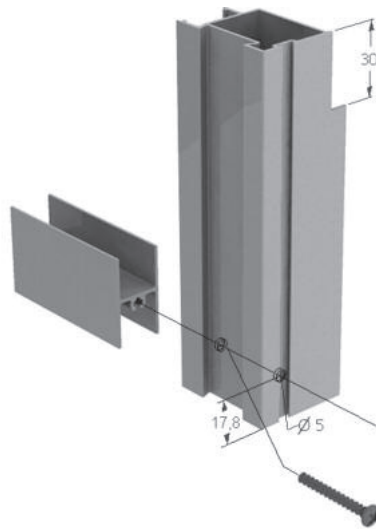



**RDO**

Red de Distribuidores  
Oficiales

**RC©**

Red de Carpinteros  
Certificados

**ALUAR ALUMINIO ARGENTINO SAIC**

Administración: Pasteur 4600, B1644AMV, Victoria Buenos Aires  
Argentina, Tel: +54 11 4725-8000

Sede Social: Marcelo T. de Alvear 590, piso 3°, C1058AAF C.A.B.A.

Argentina, Tel: +54 11 4313-7593 +54 11 4311-9026/5743

R.P.C. Nro. 2534, L° 72, F° 151, T° "A" de Est. Nac. 26/06/1970  
asistenciatecnica@aluar.com.ar - www.aluarnews.com.ar

