

AF1

Atornillador para refuerzos con carga automática de los tornillos

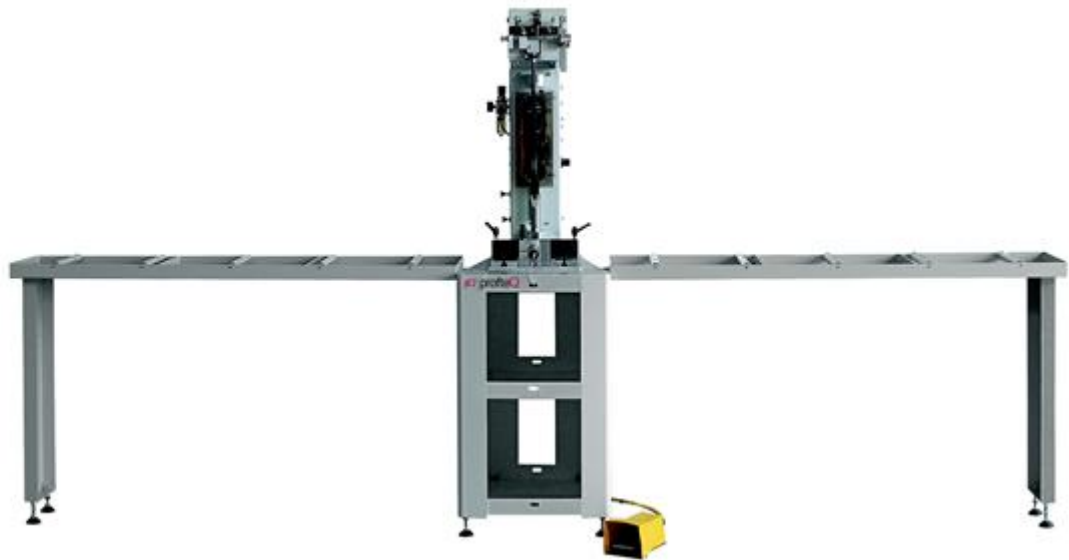

CE

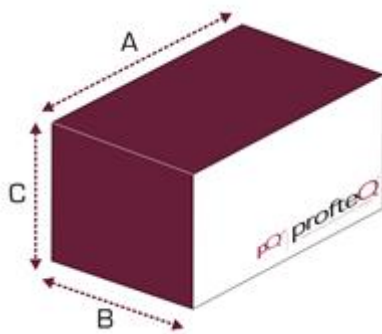

A (mm)	B (mm)	C (mm)	Kg
3700	600	1700	100

Características técnicas:

- Bloqueo del perfil y atornillado del refuerzo a través de mando de pedal
- Carga automática de los tornillos
- Atornillado automático con la posibilidad de elegir el paso
- Uso de tornillos de diferentes longitudes y diámetros con el mismo disco
- Atornillado de refuerzos de 0,5 a 2,5 mm de espesor
- Posición del punto de atornillado ajustable

Accesorios de serie:

- Transportador de rodillos de carga
- Transportador de rodillos de descarga
- Base

Capacidad de trabajo

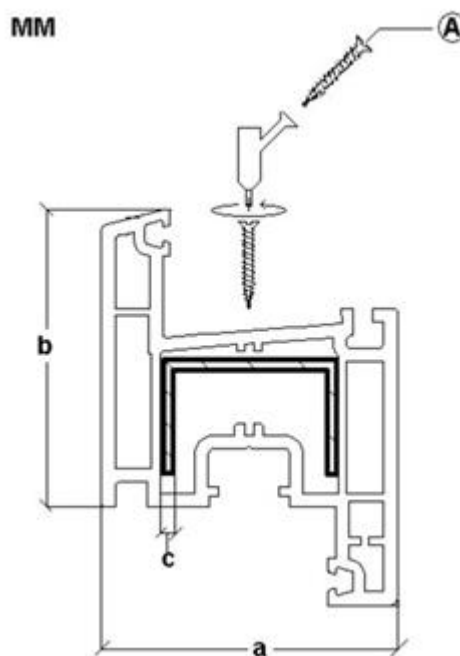

A mín. = 35	A máx. = 90
B Mín. = 60	B Máx. = 140
C Mín. = 0,5	C Máx. = 2,5

Datos técnicos:

- Presión de funcionamiento: 7 bar
- Consumo aire por ciclo: 800 litros/min